

# LINTRAC 160



# Pioniergeist seit über 75 Jahre



Lindner ist ein Familienunternehmen, das seit vier Generationen den Pioniergeist seines Gründers, Ing. Hermann Lindner, lebt. Sein Ziel, die Landwirte durch technische Innovationen zu unterstützen und ihre Arbeit zu erleichtern, ist auch heute noch unsere Triebfeder. Unsere Kunden wollen Qualitätsführer sein und hochwertige Produkte erzeugen. Diese Ansprüche konnten wir durch stetige Neuentwicklungen in unserer 75-jährigen Firmengeschichte erfüllen. Die wachsenden Herausforderungen in der Landwirtschaft sowie im Kommunalbereich erfordern laufende Anpassungen der Produktionsabläufe. Mit dem Trend zu höheren Flächenleistungen und schlagkräftigeren Arbeitseinsätzen sorgen wir mit dem Lintrac 160 LDrive dafür, dass Lindner-Fahrer auch in Zukunft anspruchsvolle Arbeiten mit einem leistungsstarken Traktor effizient gestalten können.

v. l. Ing. Stefan Lindner,  
Manuel Lindner MSc,  
Mag. David Lindner,  
KR Mag. Hermann Lindner,  
Ing. Christoph Lindner,  
Rudolf Lindner

## Erfolgsgeschichte

Seit 1946 besteht das Tiroler Familienunternehmen Lindner. Seit 1948 werden Traktoren gebaut. Bestens ausgebildete Mitarbeiter fertigen heute am Standort Kundl in Tirol moderne Fahrzeuge, die mit praxisorientierten Lösungen die Arbeit der Einsatz-Profis erleichtern. Oberstes Unternehmensziel bei Lindner sind zufriedene Kunden. Als Spezialist im Allradtraktorenbau begeistert Lindner seit Jahrzehnten seine Kunden laufend mit praktischen und innovativen Neuentwicklungen.



### Berg- und Grünland

Der stufenlose Lintrac überzeugt in der alpinen Berg- und Grünlandwirtschaft – vom Mäheinsatz bis zur Heuernte. Die 4-Rad-Lenkung sorgt für überdurchschnittliche Wendigkeit und macht den Lintrac 160 LDrive zum wendigsten Modell seiner Leistungsklasse.



### Kommunaleinsatz

Der Lintrac ist für den ganzjährigen Kommunaleinsatz maßgeschneidert. Dank der einfachen LDrive-Bedienung können sich Fahrer voll auf ihre Arbeit konzentrieren. Der Lintrac punktet als produktiver Geräteträger: vom Schneeräumen und Salzstreuen bis zum Transport.



### Ackerbau und Kulturlandwirtschaft

Mit dem kraftvollen FPT-Motor und der leistungsstarken Hydraulik von BOSCH-Rexroth ist der Lintrac 160 für Arbeiten am Acker bestens gerüstet. In Reihenkulturen bietet die 4-Rad-Lenkung optimale Wendigkeit und Bodenschonung.



# Stufenloses ZF-Getriebe

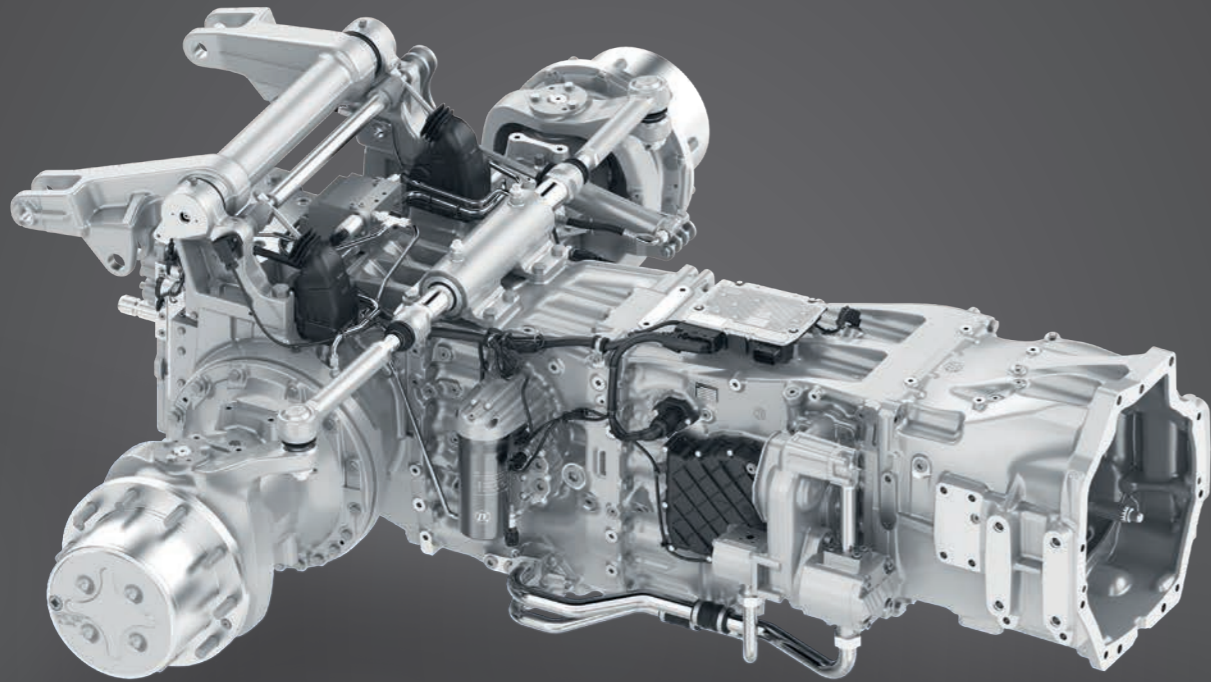

## Dynamisch und effizient: stufenloses Fahren mit dem TMT14 von ZF.

Das komplett neu entwickelte TMT14-Stufenlosgetriebe wurde für die Leistung des Lintrac 160 LDrive entwickelt. Eine hohe Leistungsaufnahme bei weiterhin kompakter Bauweise war dabei besonders wichtig. Durch die großteils mechanische Kraftübertragung mit geringem hydrostatischen Anteil arbeitet das Getriebe besonders effizient. Gefahren wird stufenlos von 0 km/h bis +50 km/h mit reduzierter Motordrehzahl (1660 U/min).

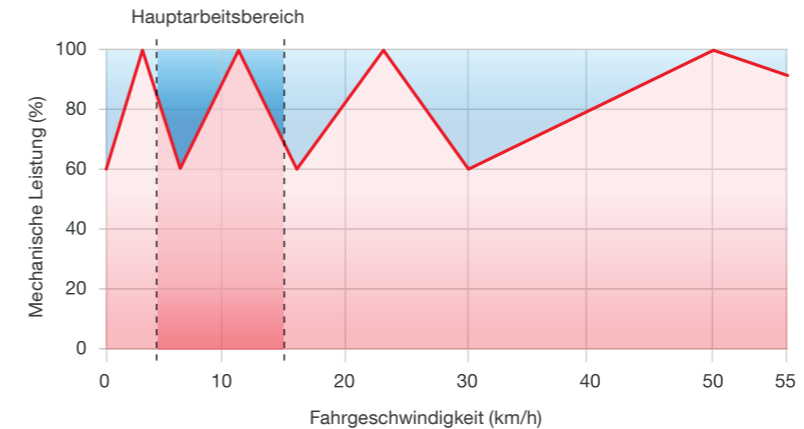
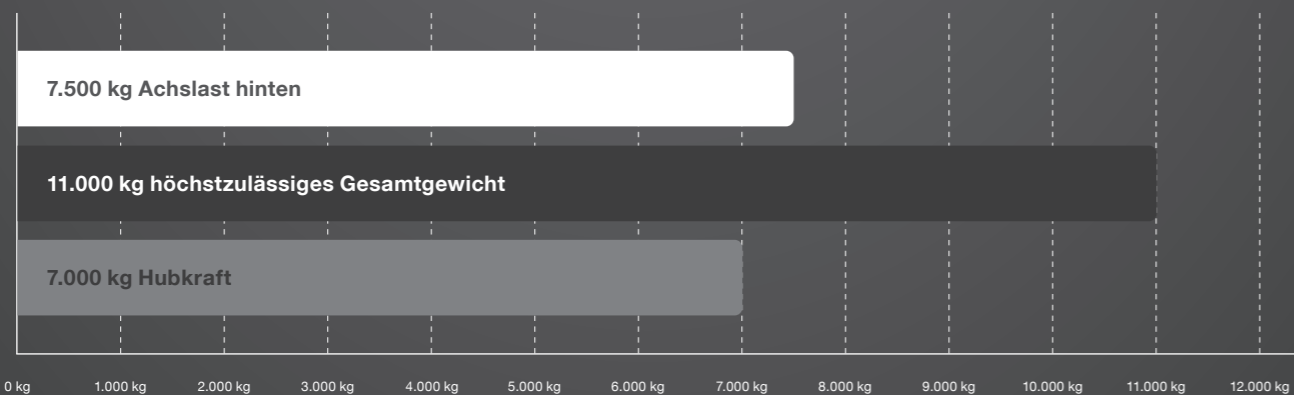

## Kraftvoll Arbeiten und sparsam Transportieren

Das TMT14 ist auf Fahrgeschwindigkeiten bis 50 km/h ausgelegt. Im Transportbereich ist die Übersetzung auf besonders sparsames Fahren bei niedriger Drehzahl ausgelegt. Das Stufenlosgetriebe wandelt immer mehr als 60% und – abhängig vom Einsatzbereich – bis zu 100% der verfügbaren Leistung mechanisch um. Dadurch wird ein besonders hoher Wirkungsgrad erzielt und maximale Effizienz erreicht.

## Der Lintrac SmartLift Frontladermodus ermöglicht ein automatisch gesteuertes, hochpräzises und feinfühliges Arbeiten per Knopfdruck.

Per Knopfdruck wird die Getriebe Steuerung an die Dynamik für Frontladerarbeiten angepasst. Durch die automatische Abstimmung von Geschwindigkeit und Schubkraft können Arbeitsabläufe präziser gestaltet werden. Die 4-Rad-Lenkung wird intelligent in den Lademodus integriert und passt sich dynamisch an die Situation an (z.B. enger Wendekreis beim Manövrieren oder stabile Fahrt zur Entladestelle). Frontladerarbeiten werden durch weniger Rangieren, höherer Ladeleistung und dynamischerer Bedienung schneller erledigt.

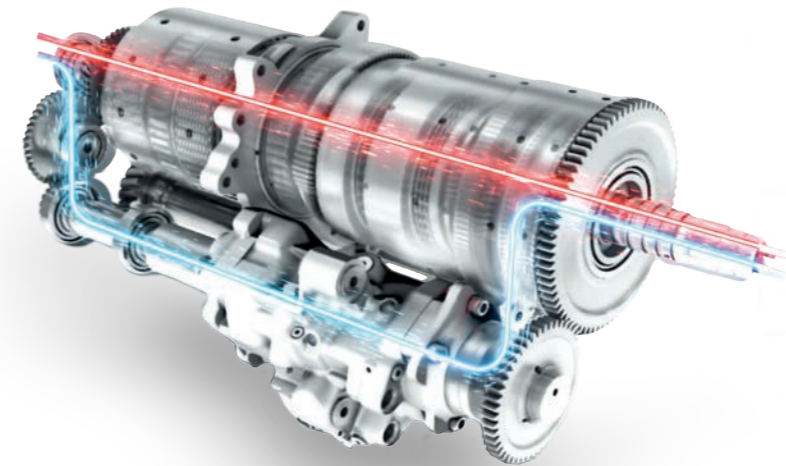
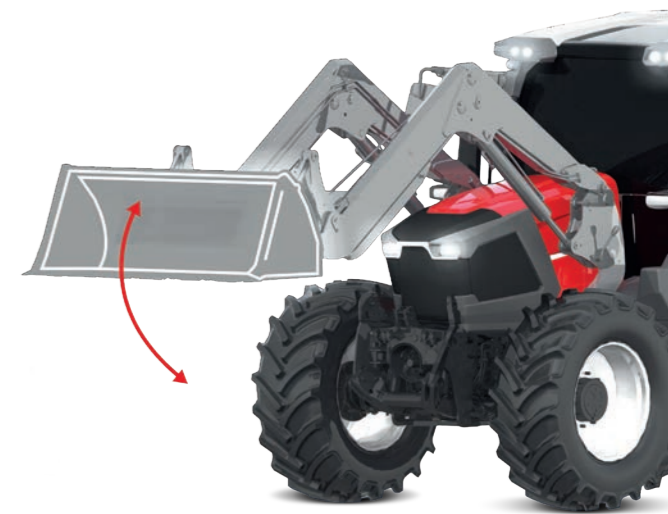

- Mechanische Leistung
- Hydrostatische Leistung

## Vorteile Stufenlosgetriebe

- permanenter Kraftschluss
- stufenloses Anfahren
- kraftstoffsparendes Fahren mit reduzierter Drehzahl bei 50 km/h
- unabhängige Steuerung zwischen Fahr- und Zapfwellengeschwindigkeit
- aktive Stillstandsregelung
- automatische Parkbremse (APB)

## 4-fach-Zapfwelle

Die leistungsstarke Heckzapfwelle verfügt über 4 Zapfwellengeschwindigkeiten (540, 540E, 1000, 1000E) und garantiert die passende Zapfwellenumdrehung für ein breites Arbeitsspektrum.

## Kraftstoffoptimiertes Fahren

Beim Erreichen der maximalen Fahrgeschwindigkeit wird die Motordrehzahl automatisch auf das niedrigste Niveau reduziert, das zur Beibehaltung der Geschwindigkeit erforderlich ist. Das senkt den Kraftstoffverbrauch und sorgt gleichzeitig für einen reduzierten Geräuschpegel in der Kabine.





# Optimale Rundumsicht

## Die Panorama-Freisichtkabine lässt keine Wünsche offen

Die neu entwickelte Panorama-Freisichtkabine im Lintrac 160 LDrive ist für Langzeiteinsätze maßgeschneidert. Die luftgefederte Kabine sowie die Einzelrad-gefederte Vorderachse sorgen für besten Fahrkomfort auch an langen Arbeitstagen. Für ein übersichtliches Bedienkonzept sorgen neben dem I.B.C.-Monitor PRO die neue Multifunktionsarmlehne mit 10" Touch-Display sowie die strukturiert angeordneten Bedienelemente an der seitlichen Bedienkonsole.

## Bestes Klima & minimale Geräuschbelastung

Egal ob bei Schneegestöber oder an heißen Sommertagen - die serienmäßig verbaute Klimaautomatik bietet Fahrkomfort das ganze Jahr. Die beheizte Frontscheibe in Akustikverglasung (Serie) sorgt zudem für ein geräuscharmes Fahren.



## Tragbare Kühlbox

Die praktische Lösung für heiße Tage: Die mobile Kühlbox hält Getränke an langen Arbeitstagen in erfrischender Temperatur und bietet Platz für bis zu sechs 0,5 Liter Flaschen.



# Ergonomischer Arbeitsplatz

## Maximaler Überblick & erstklassiger Komfort

Der luftgefederte Sitz mit Sitzheizung und Lüftung sowie die automatische Gewichtseinstellung lässt keine Wünsche offen. Mit dem Schwenkbereich bis 15° nach beiden Seiten bleiben bei Feldarbeiten die Arbeitsgeräte im Heck stets im Blick.

### Dachfenster

Das öffnbare Frontlader-Freisichtfenster garantiert beste Sicht vom Boden bis zur maximalen Ausladungshöhe.

### Multifunktionsarmlehne

Neben dem Fahrbetrieb können zusätzlich die Anbaugeräte ohne Umgreifen bedient werden. Zusätzlich bleiben alle wichtigen Einstellungen über das Display stets im Blick.



# FPT-Motor

POWERED BY  
**FPT**

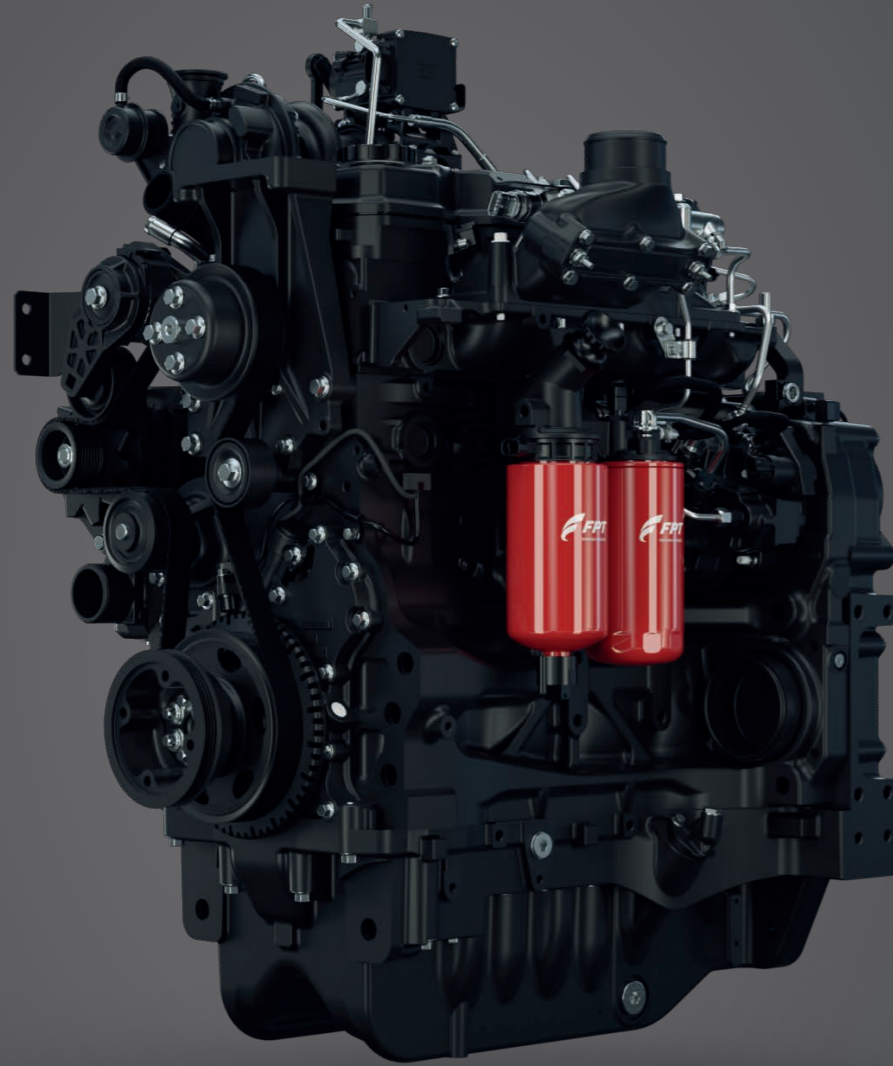

## Kompaktes Kraftpaket für maximale Zuverlässigkeit

Im Lintrac 160 LDrive leistet der FPT-Motor mit 4,5 Liter Hubraum und Common-Rail-Einspritzung 129 kW / 175 PS. Er entfaltet ein enormes Drehmoment von 700 Nm bei 1500 U/min – ein Kraftpaket für anspruchsvolle Einsätze.

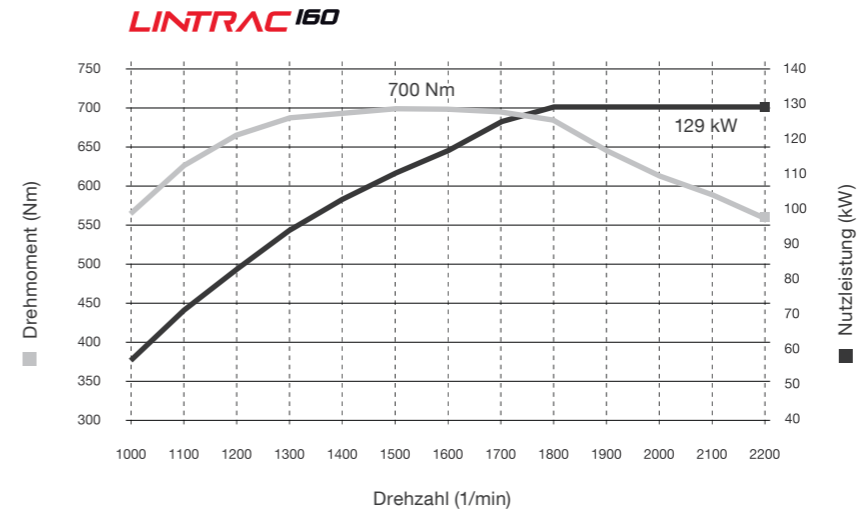

**Verbrauchsoptimierte Höchst-Leistung**  
Durch die genaue Überwachung von Ansaugluft und Motortemperaturen ist eine besonders exakte Einspritz-Dosierung möglich. Optimale Leistungsentfaltung und niedriger Verbrauch zeichnen dieses Hochleistungs-Aggregat aus.

Im Stillstand wird durch den Super-Low-Idle-Modus die Motordrehzahl weiter abgesenkt und zusätzlich Kraftstoff gespart sowie der Geräuschpegel reduziert.

### Auf Langlebigkeit ausgelegt

Das schlanke Design der Abgasnachbehandlung sowie die robuste Turboaufladung machen die Motorserie zur idealen Antriebseinheit des Lintrac 160 LDrive – eine langlebige Lösung für anspruchsvolle Einsätze. Dank der intelligenten Konstruktion des HI-eSCR2-Systems behält die Stufe-V-Lösung kompakte Abmessungen trotz hoher Kühlanforderungen bei.



### Perfekt zu Reinigen

Die Motorhaube öffnet sich nach der Entriegelung durch Gasdruckfedern von selbst. Durch den optimalen Abstand zwischen den Kühlern sind diese besonders leicht zu reinigen.



### Intelligente Motorkühlung

Die Motorkühlung arbeitet durch den Visko-Lüfter bedarfsgesteuert. So kommt der Motor schneller auf die verbrauchsoptimierte Betriebstemperatur.

# 4-Rad-Lenkung

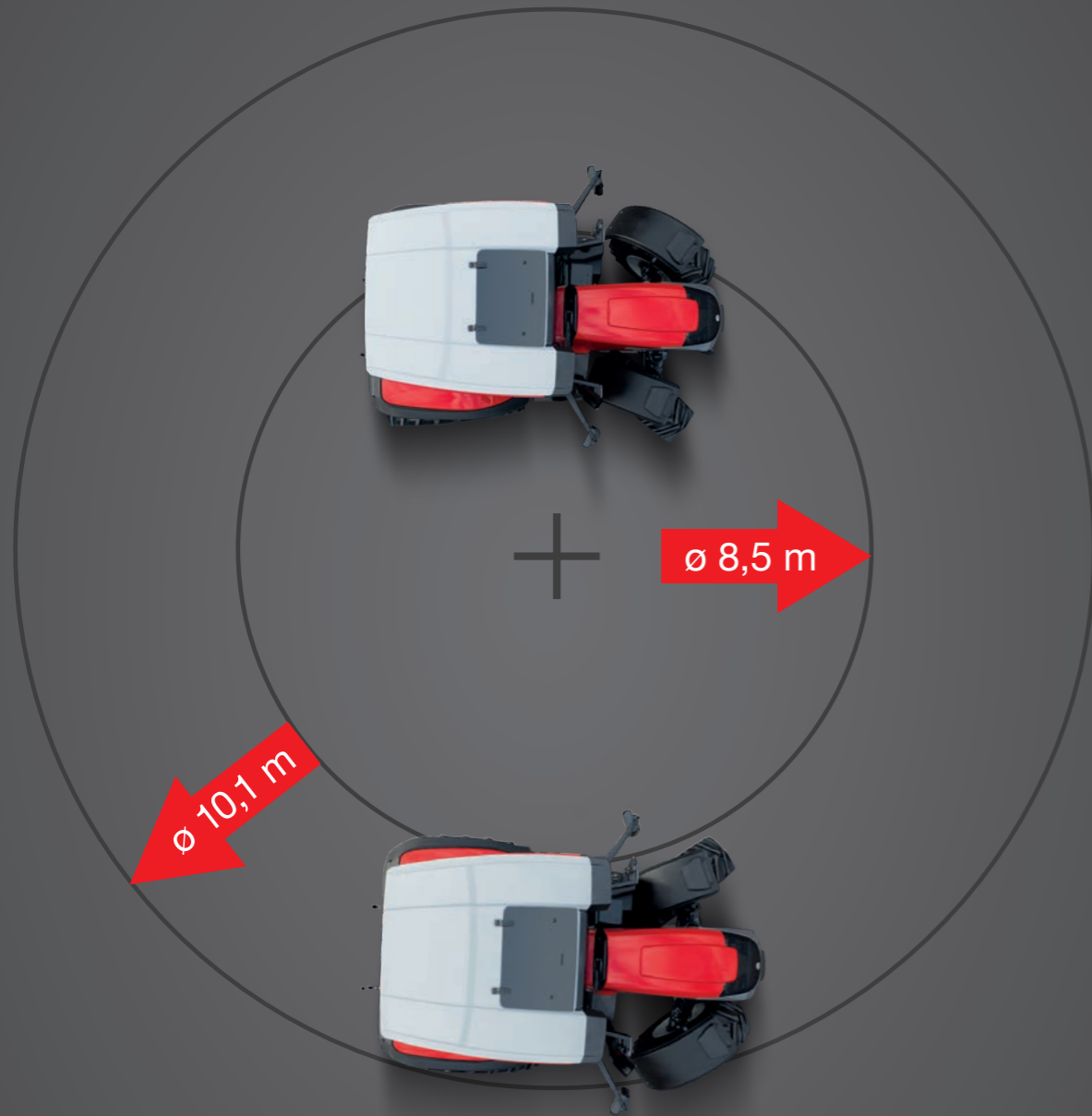

## Power und Wendigkeit vereint in einem Fahrzeug

Die 4-Rad-Lenkung im Lintrac hat sich bereits seit mehr als 10 Jahren in der Praxis erfolgreich bewährt. Bei der Entwicklung konnte Lindner auch auf die jahrzehntelange Erfahrung mit 4-Rad-Lenkungen beim Unitrac-Transporter aufbauen. Dabei kommen extrem stabile Gelenkgehäuse aus Sphäroguss zum Einsatz. Auf Wunsch lenkt die hintere Achse bis zu 20° ein und verleiht dem Lintrac 160 LDrive eine bis dato unerreichte Wendigkeit in seiner Leistungsklasse.

## Der wendigste Traktor seiner Leistungsklasse

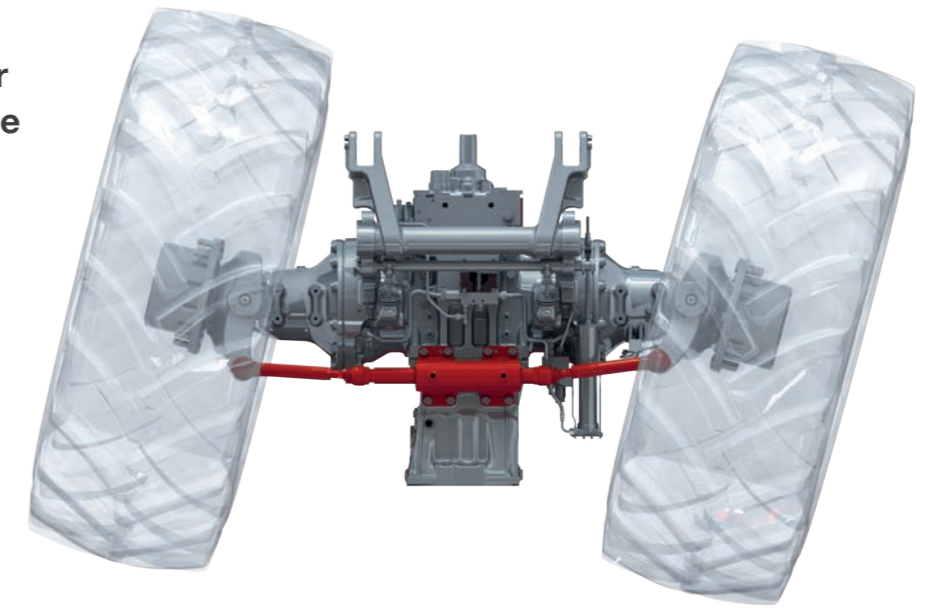

### Agil und wendig

Mit der 4-Rad-Lenkung erreicht der Lintrac 160 LDrive einen herausragenden Spurkreisdurchmesser von 8,5 m. Dabei werden die Hinterräder bis zu 20° eingelenkt. Auf Knopfdruck kann der Lenkeinschlag für Schneekettenbetrieb begrenzt werden.



### Enge Radien, große Wirkung

Egal ob bei Frontladerarbeiten am Hof, beim Reihenwechsel in der Plantage oder in engen Gassen – die gelenkte Hinterachse garantiert Spurtreue, verhindert Flurschäden, spart Zeit und macht Freude bei der Arbeit.

### Lintrac mit Hinterachslenkung – ein bewährtes Lenksystem für alle Fälle

Beim Lintrac 160 kommt die Hinterachslenkung mit neu konstruierten Gelenkgehäusen für größere Reifendimensionen zum Einsatz. Das Lenkgestänge ist unter der Kabine geführt. So ergibt sich im Heckbereich ein möglichst frei verwendbarer Anbauraum.



# Intelligente Hydraulik

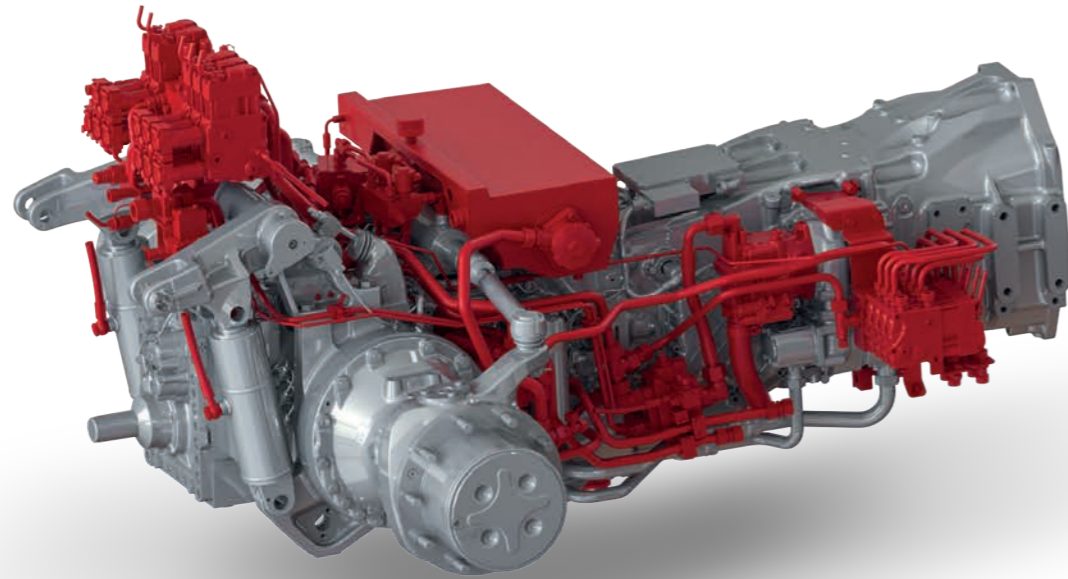

## Die Hochleistungshydraulik von BOSCH-Rexroth mit Verstellpumpe liefert 120 l/min.

Beim Lintrac 160 ist eine Axialkolbenpumpe mit einer Leistung von 120 l/min verbaut. Es wird dadurch immer die jeweils benötigte Ölmenge gefördert und Verlustleistungen verhindert. Wie bei allen Lindner-Fahrzeugen verfügt auch der Lintrac 160 LDrive über einen getrennten Ölhaushalt von Arbeitshydraulik und Getriebe/Lenkung.



### Fahrinformationen

Die Fahranzeige am I.B.C.-Monitor PRO liefert alle relevanten Fahrzeuginformationen in Echtzeit. Der I.B.C.-Monitor PRO ist an der Lenksäule montiert und passt sich beim Einstellen des Lenkrads automatisch mit an und bleibt stets optimal im Sichtfeld. Durch einfaches Wischen kann mittels Touch-Bedienung zwischen den Ansichten gewechselt werden.



### Die Hydraulik im Blick

Der Lintrac 160 verfügt serienmäßig über 5 elektrohydraulische Steuergeräte, die über den Monitor individuell eingestellt werden können. Der Fahrer kann dabei die Durchflussmengen einstellen sowie Zeitintervalle, Schwimmstellung oder Sperre programmieren oder auch die Versorgung der einzelnen Steuergeräte mit Hydraulikleistung priorisieren.

# LDrive-Bedienung

## Einsteigen und losfahren: mit dem einfachen Drehregler wird jeder Fahrer zum Voll-Profi.

Den Lintrac zu fahren ist einfach: Motor starten, Fahrtrichtung wählen, Gas geben und Lenken. Wer bei der Arbeit besonders effizient arbeiten möchte, verwendet den LDrive-Drehregler auf der Armlehne. Ist der „LDrive“ aktiviert wird durch Drehen des Reglers die Fahrgeschwindigkeit stufenlos und dynamisch eingestellt. Für Allrad, Differential, Tempomatspeicher, Kriechfunktion, Handgas- und Fußgasmodus und die verschiedenen Fahr-Modi, sind Schnellwahltasten vorhanden.



### LDrive-Drehregler

Feinfühliges Fahren vor allem bei niedrigem Fahrtempo wird durch den LDrive-Drehregler bestens gemeistert.

### Alle Fahrfunktionen im Griff

Die wichtigsten Fahrfunktionen sind am LDrive-Drehregler vereint: Funktionstasten für Kriech-Betrieb, Tempomat und Fußgas-Modus befinden sich vorne. An den hinteren Tasten werden Allrad und Differential aktiviert.

Durch Drücken des Drehreglers startet LDrive. Damit kann die Fahrgeschwindigkeit des Lintrac durch Drehen stufenlos beschleunigt oder gebremst werden. Die Spreizung der Fahrgeschwindigkeit kann über den Kriechmodus auf 30, 25 oder 15 km/h eingegrenzt werden.

### Feinste Dosierung

Auf Knopfdruck lässt sich im Fahrbetrieb die Fußpedal und die LDrive-Spreizung für den jeweiligen Einsatzbereich einstellen. Damit kann die Fahrgeschwindigkeit beim Laden oder bei Feldarbeiten feinfühlig und präzise dosiert werden.



### LDrive-Stick

Mit dem LDrive-Stick können Fahrer vor allem für Transportarbeiten direkter beschleunigen und verzögern.

# Anbauräume

## Heckhubwerk mit 4-fach-Zapfwelle, Fronthydraulik und Frontzapfwelle.

Die serienmäßig verbaute gefederte Vorderachse mit Einzelradaufhängung sorgt bei Fahrten bis zu 50 km/h für optimale Laufruhe und besten Fahrkomfort. Durch die Niveauregelung kann die Frontachse um bis zu 10 cm stufenlos angehoben oder abgesenkt werden. So gelingt das Anhängen von Anbaugeräten mit besonders tief liegenden Aufnahmepunkten noch komfortabler.



### Hub & Druck

Das Fronthubwerk kann je nach Arbeitseinsatz bequem zwischen einfach- und doppelwirkender Hydraulik umgestellt werden.

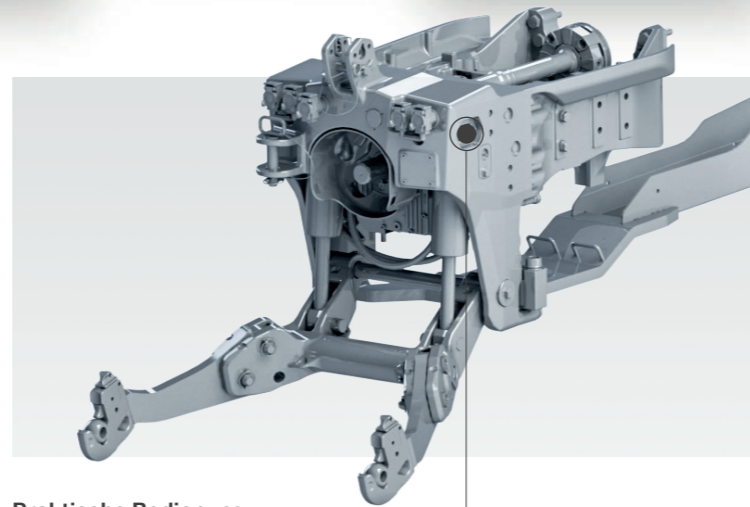

### Praktische Bedienung

Auf Wunsch kann neben dem Fronthubwerk zusätzlich ein hydraulisches Steuergerät im Frontbereich des Traktors bedient werden. So gelingt der Gerätewechsel im Handumdrehen.



**Rundumleuchten**  
Die vier integrierten Rundumleuchten im "Edge-Design" minimieren die Bauhöhe und sorgen für maximale Sichtbarkeit.

# Licht

## Intelligentes Lichtkonzept

Der Lintrac 160 LDrive punktet mit einem innovativen Lichtkonzept, das den hohen Ansprüchen für lange Einsatztage entspricht. Dank durchgängig verbauter LED-Technologie wird eine außergewöhnlich lange Lebensdauer erzielt.



### Design trifft Dynamik

Die dynamisch leuchtenden Blinker setzen gemeinsam mit dem LED-Rücklichtbogen eine eindrucksvolle Lichtsignatur.



### Beste Sichtbarkeit

Der LED-Rücklichtbogen sorgt für beste Sichtbarkeit bei Dunkelheit.

# TRAC LINK



## Das TracLink-System umfasst viele nützliche Funktionen, die Ihnen die Arbeit und die Nachvollziehbarkeit erleichtern werden.

Mit dem Lindner TracLink-System wird Ihr Fahrzeug zum intelligentesten Fahrzeug seiner Klasse: TracLink unterstützt bei der Bedienung aller Anbaugeräte. Das elektronische Fahrtenbuch erleichtert die Wartung und dokumentiert den Einsatz von Geräten und Wegstrecken. TracLink sorgt für optimale Übersicht der Kosten- und Verbrauchsdaten.



### TracLink Pilot ready

Das TracLink Pilot ready-Paket für den Lintrac enthält ein spezielles Lenkaggregat, das die Lenkbewegung vom Lenkrad auf die Achse überträgt. Über den elektronischen Eingang kann an das Orbitrol ein GPS-Lenkssystem angeschlossen werden. Auf Wunsch kann mit RTK bis zu 2 cm genau gearbeitet werden.



### TRAC LINK SMART



### TracLink Portal

Im TracLink-Portal steht eine umfangreiche Flächen- und Kundenverwaltung zur Verfügung. Auf der Landkarte lassen sich mit wenigen Klicks Einsatzflächen definieren. Durch die TracLink Telematik-Funktionen können Fahrzeuge in Echtzeit geortet werden. Die aktuelle Fahrgeschwindigkeit, ein digitales Fahrtenbuch, Einsatz-Dokumentationen, Leistungsberichte sowie alle Fahrzeuginformationen stehen im TracLink-Portal jederzeit übersichtlich zur Verfügung (Motordrehzahl, Hydrauliksteuergeräte, Tankfüllstände & Verbrauch, Zapfwellen-Status, Temperaturen, Service-Infos, Betriebsstunden und vieles mehr).



### TracLink Smart

Der Lintrac ist der erste Traktor, der serienmäßig mit TracLink Smart ausgestattet ist. Jedes Anbaugerät kann mit einem TracLink Smart Tag ausgestattet werden. Der Lintrac erkennt via Bluetooth, welches Gerät verwendet wird. Die automatische Geräteerkennung erfasst jede Arbeit im Detail, ohne dass der Fahrer selbst Konfigurationen vornehmen muss. Durchflussmengen der Hydraulik, Drehzahlen von Motor und Zapfwellen sowie Handgas können automatisch optimal eingestellt werden.



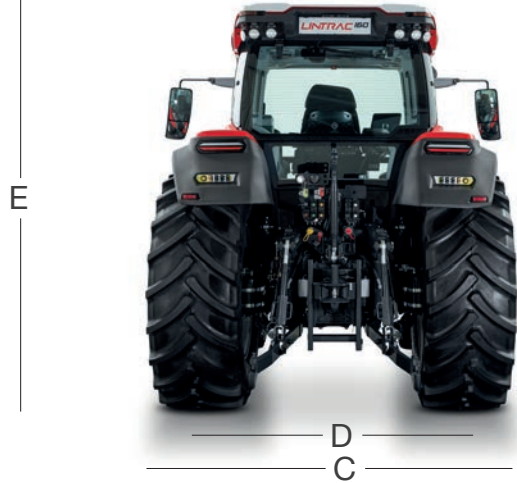

Bereifung hinten	Bereifung vorne	Länge (A)	Radstand (B)	Max. Breite (C)	Max. Höhe (E)	Spur (D)
600/65 R34	480/65 R24	4.640 mm	2.640 mm	2.480 mm	2.916 mm	1.890 mm
650/60 R34	480/65 R24	4.640 mm	2.640 mm	2.500 mm	2.921 mm	1.850 mm
<b>540/65 R38*</b>	<b>440/65 R28</b>	<b>4.640 mm</b>	<b>2.640 mm</b>	<b>2.407 mm</b>	<b>2.935 mm</b>	<b>1.890 mm</b>
600/65 R38	480/65 R28	4.640 mm	2.640 mm	2.481 mm	2.972 mm	1.890 mm
650/65 R38	540/65 R28	4.640 mm	2.640 mm	2.488 mm	2.998 mm	1.850 mm

Weitere Bereifungsvarianten auf Anfrage möglich.  
\* Serienbereifung

## Ausstattung

### Kabine

luftgefederte Panorama-Freisichtkabine, inkl. offenbarem Frontlader-Dachfenster (getönt), 2 Panoramatüren bzw. B-Säulen-Version, Frontscheibe elektr. beheizt mit Akustikverglasung, Klimaanlage mit Klimaautomatik, luftgefederter Grammer Komfortsitz mit automatischer Gewichtseinstellung, Sitzheizung & Sitzlüftung, Komfort-Beifahrersitz klappbar, Einstiegsbeleuchtung, Front- & Heckscheibenwischer inkl. Intervall, elektr. verstellbare und beheizbare Außenspiegel mit Parabol, Handladesteckdose, Sonnenschutzrollo, Lindner LED-Lichtkonzept, Bi-LED-Abblend- und Fernscheinwerfer, Arbeitsscheinwerfer, Lindner Heck LED-Band, integrierte Rundumleuchten „Edge“

### Fahrkomfort

gedeferte Vorderachse mit Einzelradaufhängung, pneumatisch gefederte Kabine, Komfortsitz luftgefedert

### Anzeige / Bedienung

I.B.C.-Monitor PRO (inkl. Touch) mit Lenksäule schwenkbar, Multifunktionsarmlehne mit LDrive Bedienung und LDrive-Stick, inkl. 10" Display per Touch und/oder Dreh-Drücksteller bedienbar

**Motor** FPT N45 Stufe 5, 129 kW / 175 PS

**Zylinder / Hubraum / Kühlung** 4 / 4500 cm<sup>3</sup> / Wasser

**Max. Drehmoment** 700 Nm bei 1500 U/min

**Vorderachse** Einzelradaufhängung, gefedert

### Getriebe

TMT14-ZF-Stufenlosgetriebe, Stufenlos leistungsverzweigt mit 4 Fahrbereichen, 0,00 - 50 km/h bei 1660 U/min, Stillstandsregelung, Powermanagement, Smarte Sensorik, Automatische Parkbremse (APB), LDrive-Bedienung + Drive-Stick

### Hinterachse

LINDNER-Hinterachslenkung (bis zu 20° Lenkeinschlag - bereifungsabhängig) mit 4 Lenkmodi (4-Radlenkung, Mähbetrieb, Hundegang, Manuell)

### Zapfwelle

lastschaltbar, Anlaufsteuerung, elektrohydraulische Gangvorwahl per Display

**Heckzapfwelle** 540 / 540 E / 1000 / 1000 E

### Fronthydraulik

doppelwirkend (dw), einfachwirkend (ew) umschaltbar, per Joystick Bedienbar

### Kategorie 3N

**Hubkraft Front** 3.800 kg

**Frontzapfwelle (optional)** 1000 U/min

**Hydraulik** BOSCH-Rexroth / Load-Sensing

**Steuergeräte** 2 dws vorne + 3 dws hinten (optional bis zu insgesamt 7 dws)

**Arbeitsdruck** 200 bar

**Max. Fördermenge** 120 l/min - Axialkolbenpumpe

### Heckhubwerk

Elektronische Hubwerksregelung (EHR) mit AHC, stufenlos einstellbare Mischregelung, Schwimmstellung, Unterlenker Spreizmaß KAT 2 / Fanghaken KAT 3

### Kategorie KAT 3N

**Hubkraft Heck** 7.000 kg

**Zul. Gesamtgewicht** 11.000 kg

**Max. Vorderachslast** 4.500 kg

**Max. Hinterachslast** 7.500 kg

**Eigengewicht** 6800 kg (Ausstattungsabhängig)

### Ausstattung

Druckluftbremsanlage inkl. Lufttrockner, automatische Parkbremse, 4 Arbeitsscheinwerfer vorne, 4 Arbeitsscheinwerfer hinten, 7-Polige Steckdose vorne & hinten, ISOBUS-Kompatibilität, Signalsteckdose, 3-Polige Steckdose, USB (C), Ablagefach, Handyhalter

**3 Jahre Garantie** mit TracLink